

## INSTRUKCJA

### Montażu i eksploatacji zaczepu kulowego

Oznaczenie zacisku wg		Łączenie przewodów
ISO	PN	
1	L	Kierunkowskazy lewe
2	+	Tylne światła przeciwmgłowe
3	31	Masa
4	R	Kierunkowskazy prawe
5	58R	Światła pozycyjne prawe
6	54	Światła hamowania
7	58L	Światła pozycyjne lewe

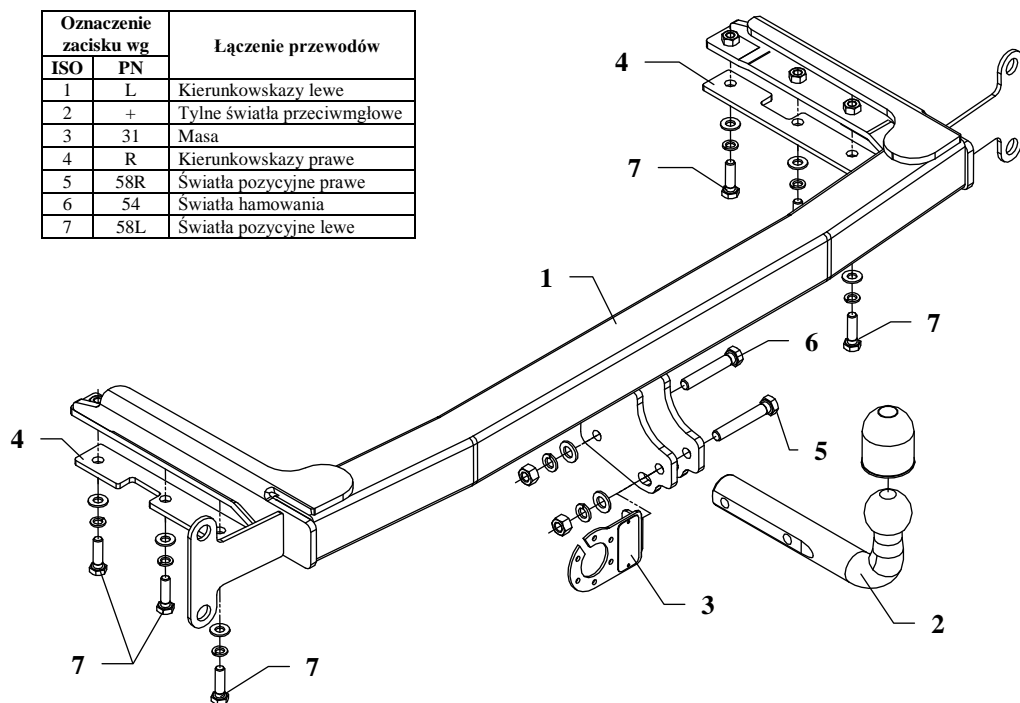

Niniejszy zaczep kulowy przeznaczony jest do zamontowania w samochodach:

**CHRYSLER VOYAGER, GRAND VOYAGER,  
2/4WD, VAN (ES)**

produkowany od 01.1991r. do 09.1995r.

**DODGE CARAVAN, GRAND CARAVAN  
(2+4 WD), VAN**

**DODGE MINI RAM, (2+4 WD), VAN**

produkowanych od 01.1991r. do 02.1996r.

**PLYMOUTH (GRAND) VOYAGER, (2/4WD)**

produkowany od 1991r. do 02.1996r.

nr katalogowy **CH47** i służy do ciągnięcia przyczep o masie całkowitej **1800 kg** i nacisku na kulę max **80 kg**.

### OD PRODUCENTA

Dziękujemy za wybór produkowanego przez naszą firmę zaczepu kulowego. Jego niezawodność została potwierdzona licznymi testami oraz opiniami zadowolonych klientów. Jednakże niezawodność zaczepów kulowych jest zależna również od prawidłowego montażu oraz prawidłowej eksploatacji. Z tego powodu prosimy Państwa o staranne przeczytanie niniejszej instrukcji montażu oraz przestrzeganie właściwych wskazówek.

*Zaczep należy zamontować w miejscach do tego celu przeznaczonych przez producenta samochodu.*

### Kolejność czynności przy montażu

1. W celu zamontowania zaczepu należy zdemontować zderzak.
  - zdjąć metalowe umocnienie zderzaka. Wyciąć jego część (poz. D), patrz na rys. 2, oraz zdemontuj wsparcie zderzaka (poz. E).
  - Uwaga! W samochodzie Grand Voyager wyjąć plastikowy zacisk (poz. 3), patrz rys. 2, a następnie wyciąć fragment (poz. F) – patrz na rys. 3 oraz skrócić elementy (poz. G) oraz (H) o 5mm.
  - Skręcić metalowe umocnienie z plastikową czaszą zderzaka.
2. Do tylnego płata przyłożyć szablon nr 1 i 2 i wyciąć zaznaczone miejsce (podłużnica jest dostępna od tyłu).
3. Od lewej podłużnicy należy odkręcić fabryczne ucho do holowania, które wraz z jego wewnętrznym wzmocnieniem nie będzie ponownie montowane.
4. W prawej podłużnicy wystające elementy skrócić o 5mm.
5. Do podłużnicy wsunąć belkę główną zaczepu (poz. 1) i skręcić poprzez nakładki (poz. 4) śrubami M10x35mm (poz. 7).
6. Dokręcić wszystkie śruby z momentem, jak pokazano w tabeli.
7. Przykręcić część kulistą zaczepu (poz. 2) śrubami: M12x75mm (poz. 5) oraz M12x70mm (poz. 6). Pierwszą z tych śrub przykręcić również blachę pod gniazdo (poz. 3). Patrz rysunek.
8. Podłączyć przewody z gniazdka 7 – bieg. do instalacji elektrycznej zgodnie z instrukcją fabryczną samochodu (zaleca się wykonanie w ASO).
9. Uzupełnić ewentualne ubytki powłoki malarskiej zaczepu powstałe w trakcie montażu.

Zalecany moment skręcający dla śrub i nakrętek 8,8:

**M 8 - 25 Nm**

**M 10 - 55 Nm**

**M 12 - 85 Nm**

**M 14 - 135 Nm**

### UWAGA

Po zamontowaniu zaczepu kulowego należy uzyskać wpis w dowodzie rejestracyjnym pojazdu na „stacji kontroli pojazdów” właściwej dla miejsca zamieszkania.

Samochód powinien być wyposażony w :





-kierunkowskazy boczne

-lusterka boczne o rozstawie co najmniej szerokości przyczepy

Sprawdzać śruby mocujące zaczep kulowy po około 1 000 km przebiegu eksploatacji.

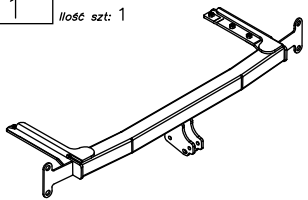
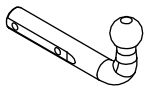
Kula zaczepu musi być utrzymana w czystości i konserwowana smarem stałym

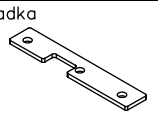
## Wypożyczenie zaczepu:

Poz. 1 Nazwa: Belka główna Ilość szt: 1	Poz. 5 Nazwa: Śruba 8,8 B Ilość szt: 1 Wymiar: M12x75mm	Poz. 10 Nazwa: Podkładka zwykła Ilość szt: 6 Wymiar: Ø 10,5 mm
	Poz. 6 Nazwa: Śruba 8,8 B Ilość szt: 1 Wymiar: M12x70mm	Poz. 11 Nazwa: Podkładka sprężynowa Ilość szt: 2 Wymiar: Ø 12,2 mm
Poz. 2 Nazwa: Część kulista Ilość szt: 1	Poz. 7 Nazwa: Śruba 8,8 B Ilość szt: 6 Wymiar: M10x35mm	Poz. 12 Nazwa: Podkładka sprężynowa Ilość szt: 6 Wymiar: Ø 10,2 mm
	Poz. 8 Nazwa: Nakrętka 8 B Ilość szt: 2 Wymiar: M12	Poz. 13 Nazwa: Ostonka kuli Ilość szt: 1
Poz. 3 Nazwa: Płyta gniazda Ilość szt: 1		
Poz. 4 Nazwa: Nakładka Ilość szt: 2	Poz. 9 Nazwa: Podkładka zwykła Ilość szt: 2 Wymiar: Ø 13 mm	
		

### KARTA GWARANCYJNA

Producent udziela gwarancji niniejszą kartą gwarancyjną na okres 24 miesięcy licząc od dnia zakupu zaczepu kulowego do samochodów:

#### CHRYSLER VOYAGER, GRAND VOYAGER, 2/4 WD, VAN, (ES)

produkowany od 01.1991r. do 09.1995r.

#### DODGE CARAVAN, GRAND CARAVAN (2+4 WD), VAN

#### DODGE MINI RAM, (2+4 WD), VAN

produkowanych od 01.1991r. do 02.1996r.

#### PLYMOUTH (GRAND) VOYAGER, 2+4 WD

produkowany od 1991r. do 02.1996r.

Data produkcji ..... Data zakupu.....  
Zakres gwarancji obejmuje wyłącznie wady jakościowe wynikające z winy producenta.

Gwarancja nie obejmuje natomiast uszkodzeń zawinionych przez nabywcę, wynikających z niewłaściwego montażu, użytkowania lub konserwacji, uszkodzeń mechanicznych, normalnego zużycia podczas eksploatacji itp.

Gwarancja udzielona na zakupiony towar nie wyłącza, nie ogranicza ani nie zawieszają uprawnień kupującego wynikających z niezgodności towaru z umową.

Reklamacje należy zgłaszać w punkcie sprzedaży, składając jednocześnie kartę gwarancyjną. Usunięcie "wady" następuje po stwierdzeniu przez punkt sprzedaży wspólnie z producentem słuszności złożonej reklamacji.

Reklamacja powinna być załatwiona w ciągu 14 dni od dnia uznania reklamacji. Karta gwarancyjna jest nieważna jeżeli nie jest wypełniona i podpisana.

Data zgłoszenia reklamacji: .....



## PPUH AUTO-HAK S.J.

Produkcja Haków Holowniczych  
Henryk & Zbigniew Nejman  
76-200 SŁUPSK ul. Słoneczna 16K  
tel/fax (059) 8-414-414; 8-414-413  
E-mail: [office@autohak.com.pl](mailto:office@autohak.com.pl)  
[www.autohak.com.pl](http://www.autohak.com.pl)

## Zaczep kulowy bez wyposażenia elektrycznego

Klasa: **A50-X** Nr kat. **CH47**

Przeznaczony do zamontowania w samochodach:  
**CHRYSLER VOYAGER, GRAND VOYAGER, 2/4WD, VAN (ES)**

produkowany od 01.1991r. do 09.1995r.

**DODGE CARAVAN, GRAND CARAVAN (2+4 WD), VAN**

**DODGE MINI RAM, (2+4 WD), VAN**

produkowanych od 01.1991r. do 02.1996r.

**PLYMOUTH (GRAND) VOYAGER, (2/4WD)**

produkowany od 1991r. do 02.1996r.

**Numer homologacji zgodnie z dyrektywą 94/20/WE:**

**e20\*94/20\*0256\*00**

Dane techniczne:

wartość siły **D**: **10,7 kN**

maksymalna masa przyczepy: **1800 kg**

maksymalny nacisk na kulę: **80 kg**

### INFORMACJA WSTĘPNA

Zaczep kulowy jest skonstruowany zgodnie z zasadami bezpieczeństwa ruchu drogowego. Zaczep kulowy jest elementem wpływającym na bezpieczeństwo jazdy i może zostać zainstalowany wyłącznie przez personel wyspecjalizowany. Niedopuszczalne jest dokonywanie jakichkolwiek zmian w konstrukcji zaczepu. Powoduje to wygaśnięcie dopuszczenia do stosowania. W przypadku obecności masy izolacyjnej lub osłony podwozia w miejscu przylegania zaczepu, należy ją usunąć. Nieosłonięte miejsca karoserii oraz wywiercone otwory należy pomalować farbą antykorozyjną.

Informacjami wiążącymi odnośnie wartości obciążeń są dane podawane przez producenta samochodu, względnie wartości maksymalnej masy przyczepy oraz maksymalnego nacisku na kulę, przy czym wartości parametrów zaczepu kulowego nie mogą być przekroczone.

*Wzór do obliczania wartości siły D:*

$$\frac{\text{Maks. masa przyczepy [kg]} \times \text{Maks. masa samochodu [kg]}}{\text{Maks. masa przyczepy [kg]} + \text{Maks. masa samochodu [kg]}} \times \frac{9,81}{1000} = D \text{ [kN]}$$